



lorraine
conseil régional



Plateforme Technologique ENERBAT

cogénération - froid solaire par adsorption – pompe à chaleur géothermique
Construction Bois

LERMAB
Faculté des Sciences et Technologies
54506 Vandœuvre-lès-Nancy

Contact :
Riad BENELMIR
Riad.benelmir@univ-lorraine.fr

Damien DESCIEUX
Damien.descieux@univ-lorraine.fr

Présentation

ENERBAT est une plateforme technologique dédiée à la démonstration du couplage optimal entre les équipements énergétiques et l'enveloppe constructive.

ENERBAT comprend :

- ❑ 36 m² de capteurs solaires thermiques
- ❑ Un ensemble de tri-génération d'énergie comprenant :
 - ✓ Un co-générateur gaz (moteur à combustion interne)
 - ✓ Une machine frigorifique à adsorption
 - ✓ Une pompe à chaleur géothermique (4 sondes verticales)
- ❑ Une construction bois bi-zone comprenant :
 - ✓ un plancher chauffant
 - ✓ un plafond rafraichissant

Plateforme ENERBAT



Energie solaire



Plafond rafraichissant



Enceinte climatique



Plancher chauffant

Diagramme de Sankey

lermab **Plate-forme ENERBAT**
tri-génération d'énergie
à ressource hybride



Schéma hydraulique

(hors pompe à chaleur, nouvellement installée)

CONFIGURATION :

PLATEFORME DE COGENERATION DE L'ÉNERGIE

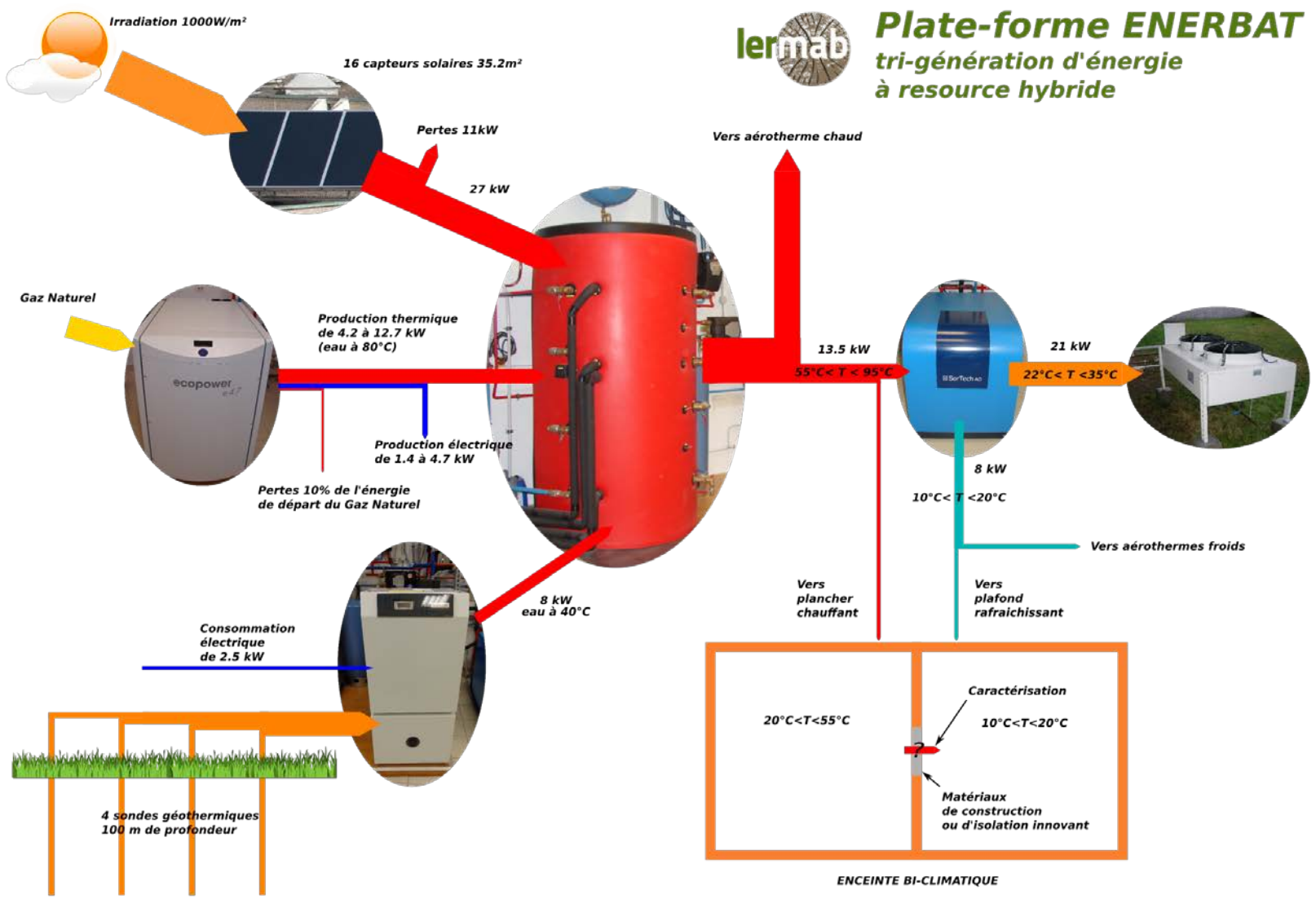
NOMENCLATURE

N°	Désignation
1	Capteur solaire
2	Station hydraulique solaire
3	Vase d'expansion solaire
4	Vanne 3 voies solaire
5	Ballon stratifié et combiné ECS
6	Cogénérateur
7	Module de charge retour à 60°C
8	Machine à adsorption
9	Dry-cooler
10	Pompe circuit condenseur Vilo Stratos 30/1-12
11	Pompe circuit évaporateur Vilo Stratos 25/1-8
12	Pompe circuit générateur Vilo Star E25/1-53
13	Boutelle de mélange 50l
14	Module vanne trois voies PIC
15	Module vanne trois voies aérotherme
16	Vase d'expansion

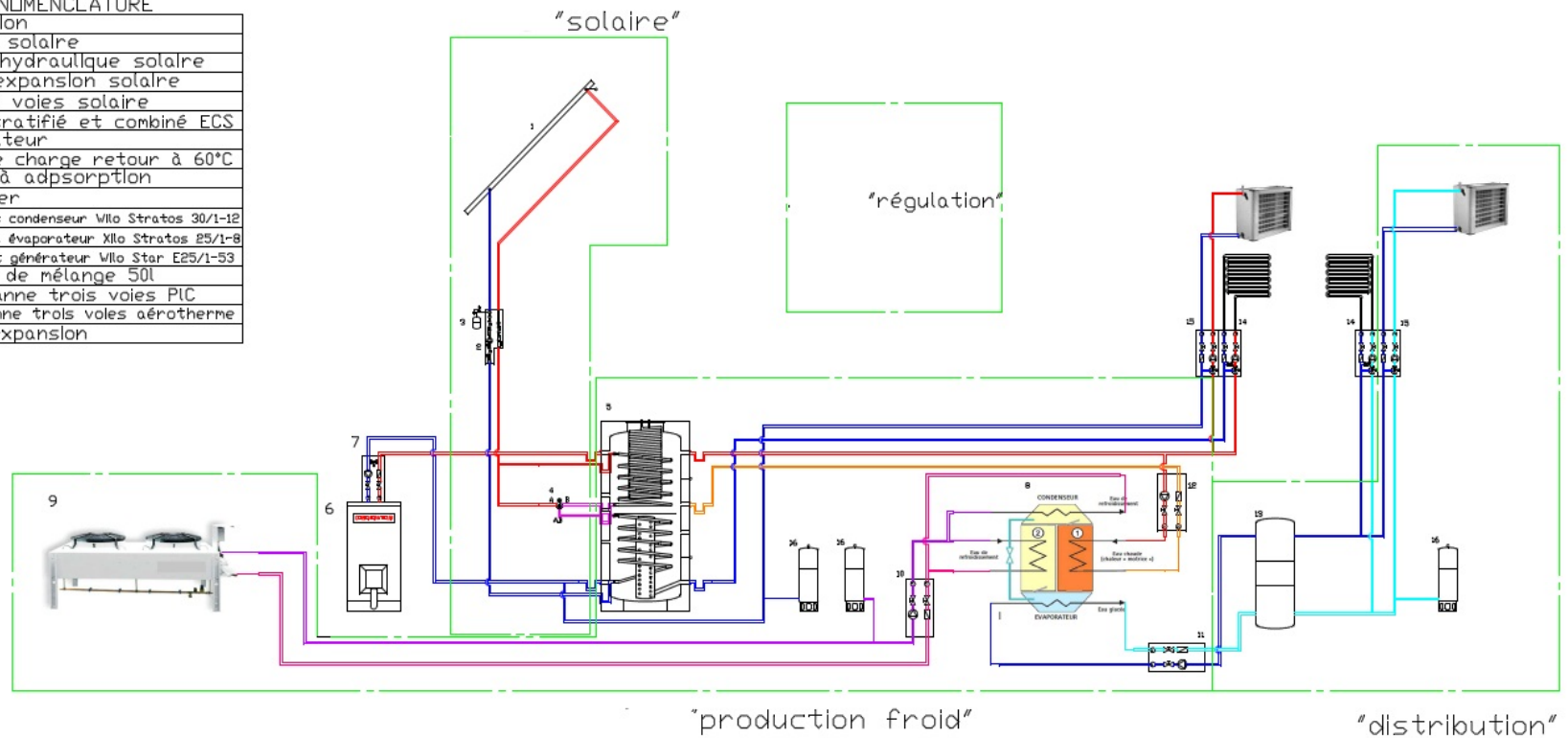



16 panneaux SunWin d'une surface d'absorbeur de 2,2m² unitaire soit une surface totale de 35.2m².

- Verre solaire 4 mm, transmission 91,53 %.
 - Absorbeur alu hautement sélectif - soudé au laser – coef. abs. 95% - coef. Émission 5%
 - Isolation par 50 mm de laine de roche - paroi arrière en aggloméré de 4 mm
-
- Le champ est composé de 4 groupes en parallèles de 4 panneaux en séries.
 - Les panneaux sont orientés plein sud +/- 2° et inclinés de 45° par rapport à l'horizontale. Ce choix nous permet de récupérer le plus d'énergie possible tout au long de l'année.
 - La surchauffe (*montée en température des panneaux une fois le ballon tampon chargé*) est gérée par l'isolation des panneaux par rapport au groupe hydraulique.
Le mélange eau-glycol dans les panneaux passe à l'état de vapeur (à partir de 170°C) évitant le rajout d'un « Drain Block » (*compartiment dans lequel vient se stocker le fluide caloporteur quand le système solaire s'arrête*).

LE BALLON TAMPON

Ballon : 1500L - cheminée de stratification - 2 échangeurs – isolation avec 100 mm de polyuréthane.

- L'échangeur (en partie supérieure centrale du ballon) destiné à la production d'ECS n'est pas utilisé.
- La cheminée de stratification (en violet) permet de préserver des gradients de température (ex : 80°C en partie haute du ballon et 20°C en partie basse).

- Le système solaire ne fonctionne que si

$$T_{\text{capteur}} - T_{\text{ballon}} > 7^{\circ}\text{C}$$

- Le fluide en provenance du champ solaire passe dans la partie basse du ballon et également dans la partie haute du ballon si sa température est suffisamment élevée. Ce procédé permet de récupérer des calories en partie basse du ballon même quand le rayonnement reçu par les capteurs est faible.

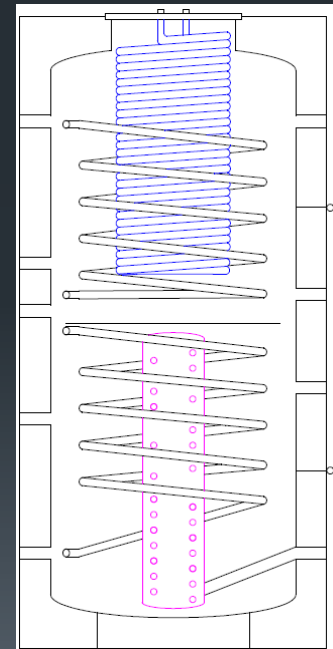

MACHINE FRIGORIFIQUE À ADSORPTION



La machine comprend deux compartiments contenant un adsorbant solide (silica-gel), un évaporateur et un condenseur.

Principe de fonctionnement :

- ☞ L'adsorbant est régénéré dans le compartiment 1 par chauffage (eau chaude solaire) : la vapeur d'eau générée est envoyée dans le condenseur où elle se condense.
- ☞ L'eau liquide est détendue (via un détendeur) à basse pression vers l'évaporateur où elle s'évapore en produisant le froid utile.
- ☞ L'adsorbant du compartiment 2 maintient la basse pression en adsorbant cette vapeur d'eau. Ce compartiment doit être refroidi pour entretenir le processus d'adsorption.
- ☞ Lorsque la production de froid diminue (saturation de l'adsorbant en vapeur d'eau), les fonctions des deux compartiments sont permutées par ouverture et fermeture de clapets.
- ☞ La température d'eau chaude nominale en entrée de la machine est de 72°C, ce qui permet l'utilisation de capteurs solaires plans.

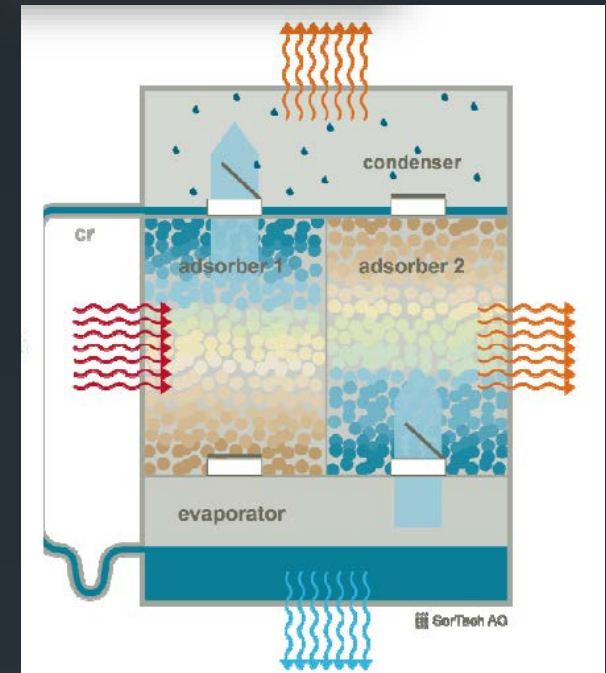

Avantages :

- ☞ Pas de pompe à solution => consommation électrique réduite.
- ☞ Robustesse de la machine.
- ☞ Aucun danger de cristallisation => pas de contraintes sur la température intermédiaire de refroidissement.

fonctionnement de la machine à adsorption

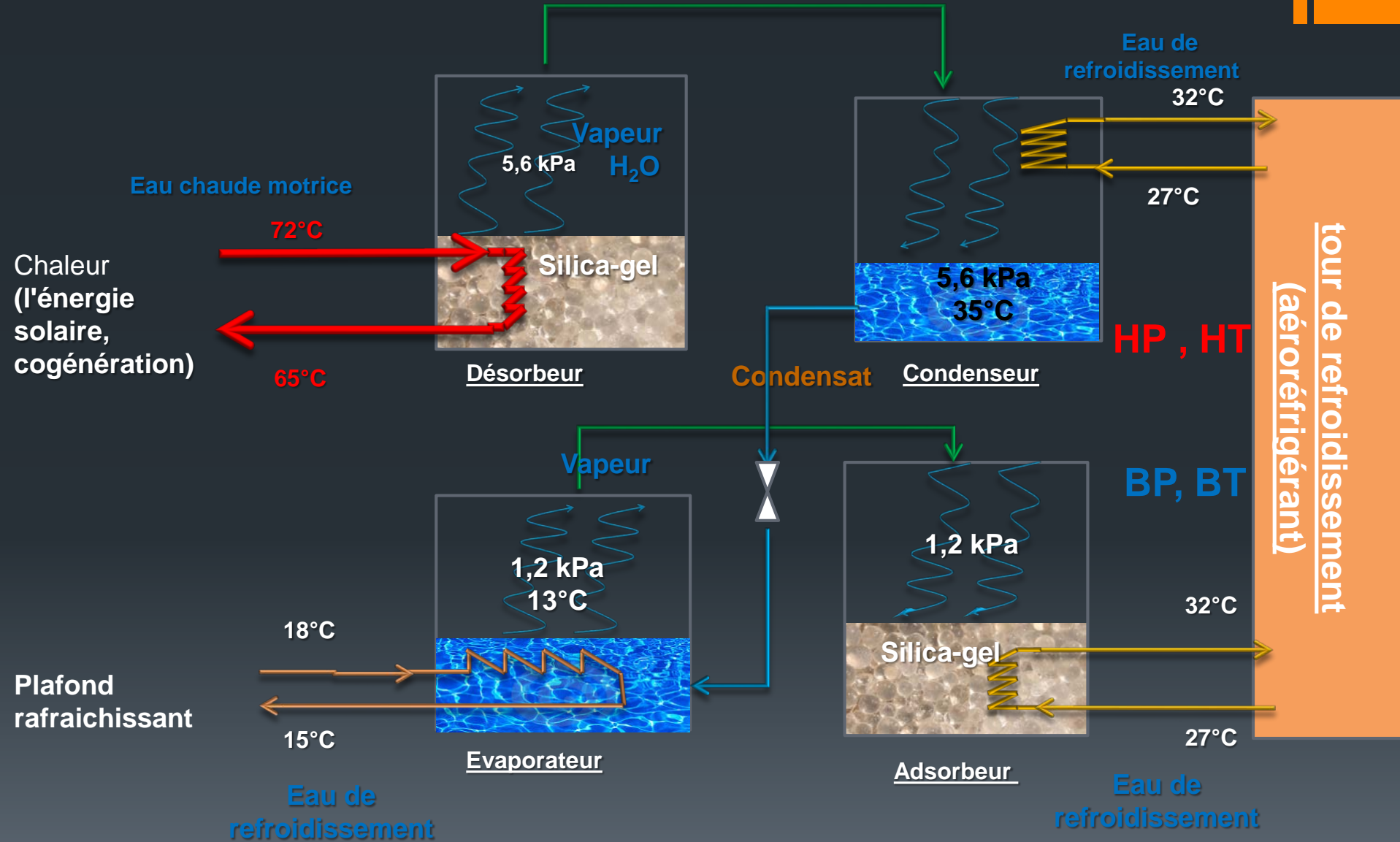

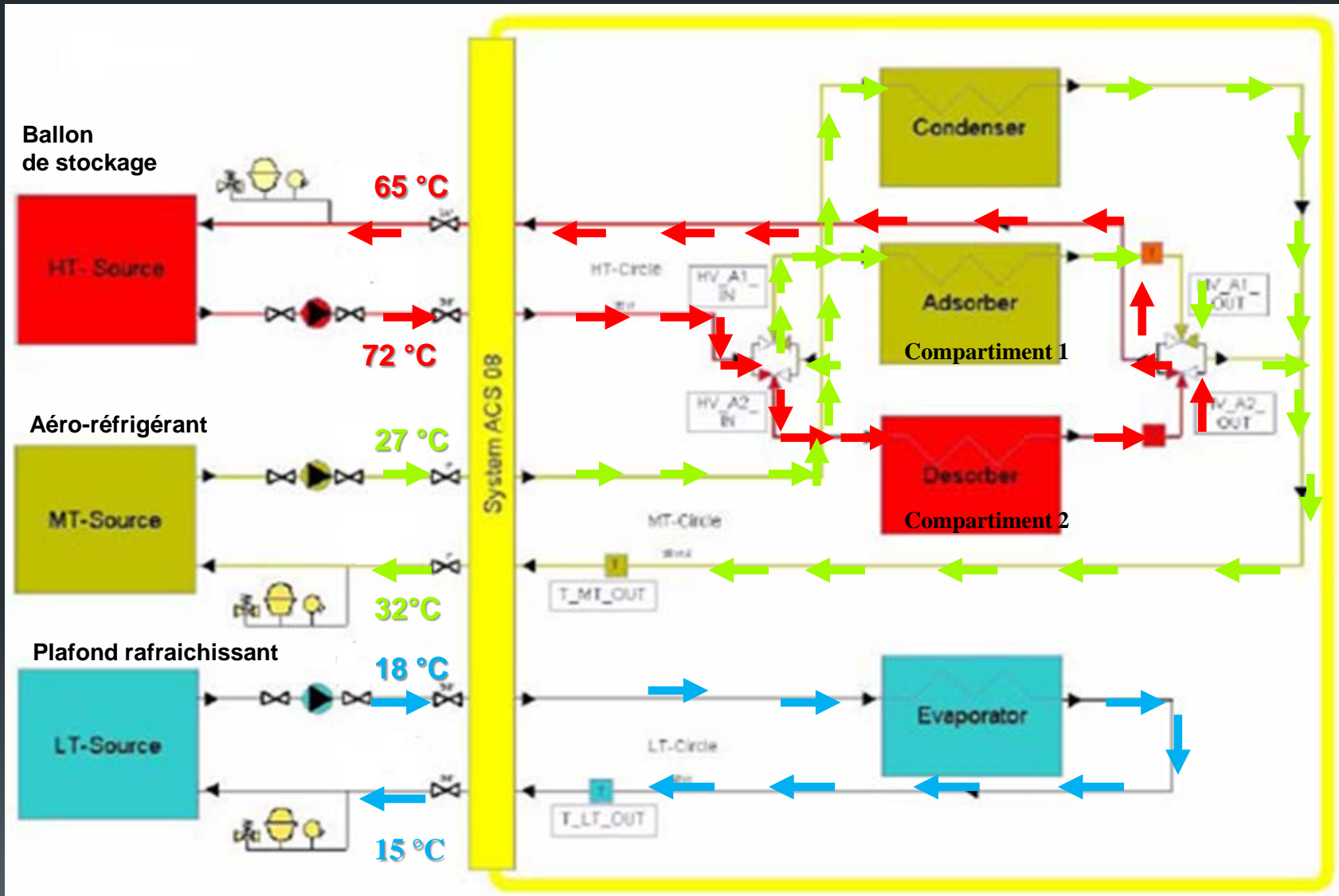

Compartment 1 = adsorbeur
compartment 2 = désorbeur

Représentation du cycle de la machine frigorifique à adsorption sur un diagramme P-h / P-T

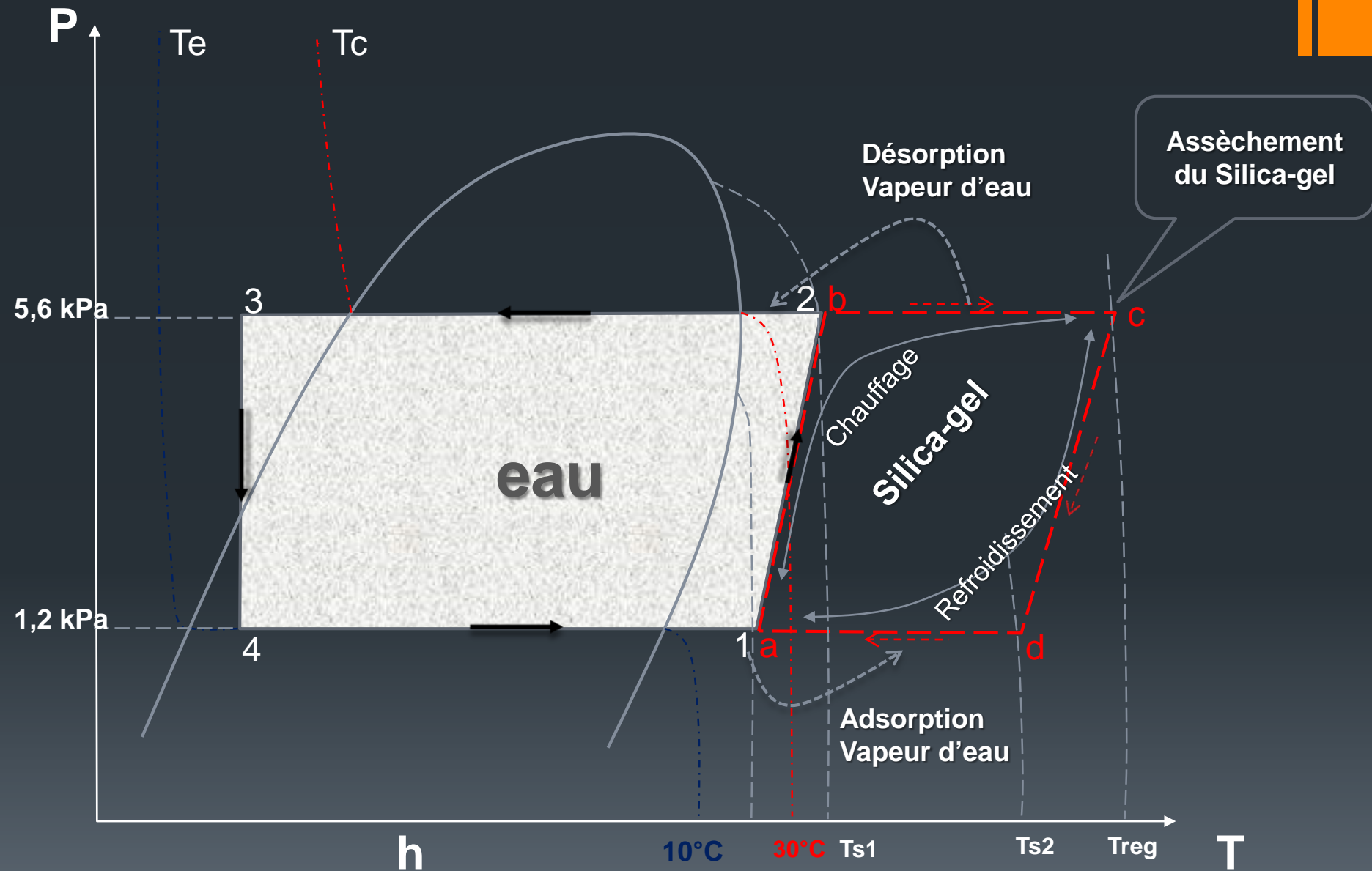

La cogénération d'énergie

Moteur à gaz avec production combinée d'électricité (4,7 kW) et de chaleur (12,5 kW) par récupération sur gaz d'échappement et sur refroidissement du moteur permettant d'atteindre un rendement global de 90 %.

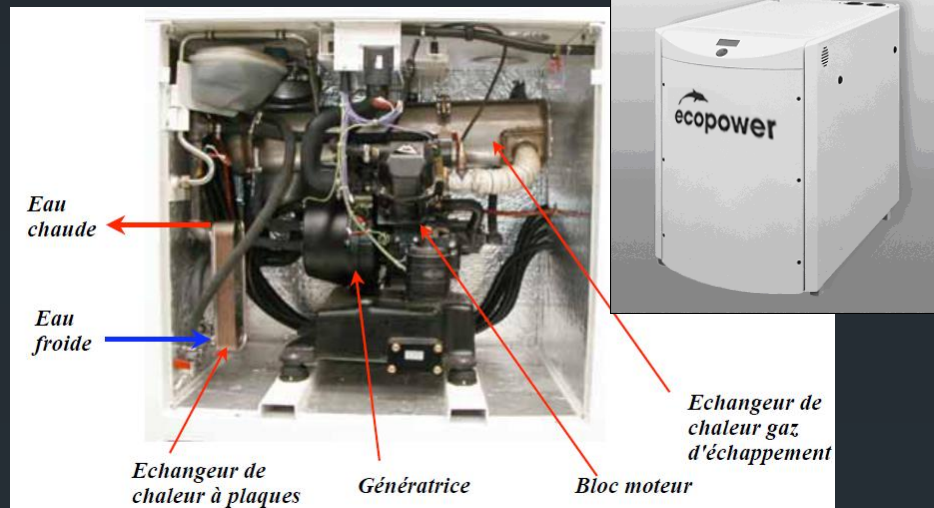

Electrical Power (depending on atmospheric density and gas quality)	2.0 - 4.7 kW NG / 2.2 - 4.7 kW LPG (1.3 - 4.7 kW / 1.4 - 4.7 kW modulating)
Thermal Output	6.6 to 12.5 kW NG / 6.6 - 13.8 kW LPG
Overall Efficiency	> 90% (~25% elec. ~65% thermal)
Gas Consumption	31.07 - 67.09 ft ³ /h NG 1.68 - 3.42 lb./ h LPG
Single cylinder 4-stroke reciprocating engine	270 cm ³ Lambda = 1
Variable engine speed	1,700 - 3,600 RPM
Fuel	Natural gas, liquefied gas (propane)
Exhaust gas temperature	< 194 ° F (< 90 ° C)
Exhaust Gas Figures (at 5% O ₂)	NOx < 1.09 mg/ft ³ CO < 11.33mg/ft ³
AC Power-parallel operation ready for connection	Single Phase 230 V 50/60 Hz PF = 1
Sound pressure	< 56 dB (A)
Dimensions (Height x Width x Depth)	54 x 30 x 43 in. (137 x 76 x 109 cm)
Weight	858 lbs. (390 Kg)

LA CHAMBRE CLIMATIQUE

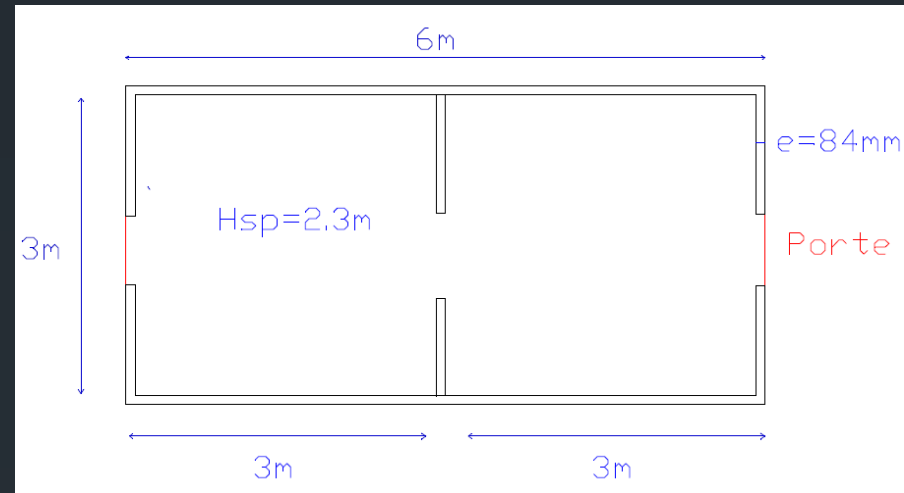

Matériau : NOVATOP

- Plaques de bois massif lamellé et contrecollé
- Matériau entièrement naturel (recyclable)
- Meilleur rapport coût-isolation thermique-déphasage
- Faible inertie d'ensemble
- Labélisé PEFC (forêt durablement gérée) et Nature+

- La chambre climatique est divisée en un compartiment chaud comprenant un plancher chauffant et un compartiment froid comprenant un plafond rafraichissant par une cloison avec un espace libre central de 0.8 m x 1.5 m où peut se loger des plaques de matériaux isolants ou de construction sujets à caractérisation.
 - Plancher chauffant (chape anhydrite) de marque Knopt.
 - Plafond rafraichissant (3,1 kW – 15/18°C) composé de dix modules placés sur deux lignes en parallèles de cinq panneaux en séries d'une puissance froid de 310W/panneau et d'une surface de 0,72m²/panneau.
- Ventilation à débit variable jusqu'à 140 m³/h avec un taux de renouvellement d'air de près de 3,5 V/h.
 - Ceci permet de simuler l'influence du renouvellement d'air sur l'inertie d'une maison (en intégrant une charge dans le compartiment) ou encore sur le taux d'humidité (en utilisant un humidificateur d'air).

RÉGULATION – GTC/GTB

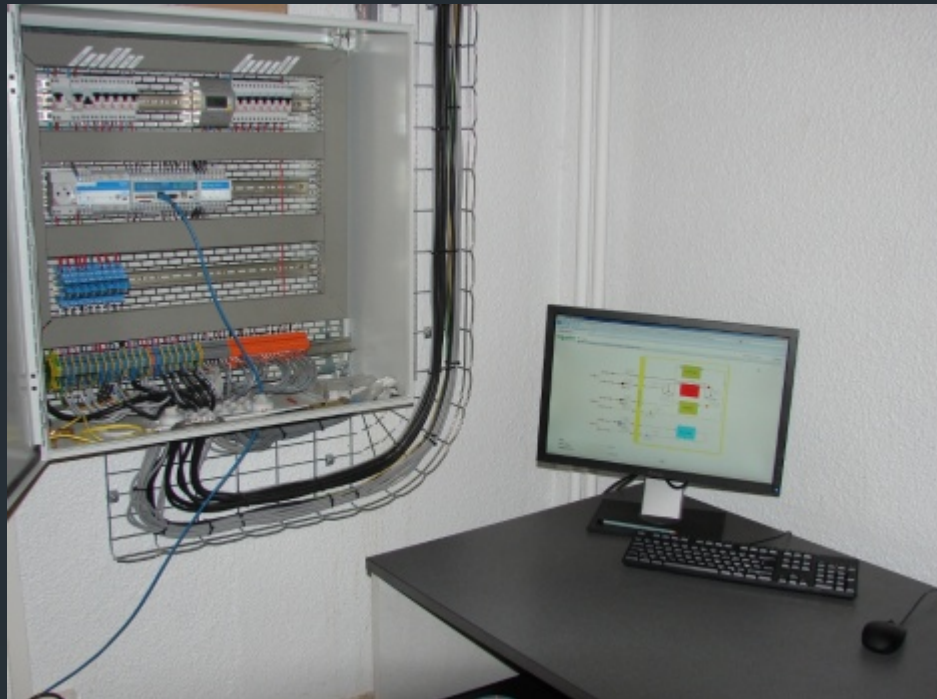

- Visualisation en temps réel des paramètres de fonctionnement de l'ensemble de installation (températures, débits, puissances)
- Commande des pompes de circulation
- Sauvegarde des données

LERMAB

L_{ongwy}/E_{pinal}/N_{ancy}

